

**F Notice d'instruction**

Convertisseur de pression et de pression différentielle,  
y compris kit de raccordement, réglable, étalonnable,  
avec commutation multi-gamme et sortie active

**PREMASGARD® 711x**



**PREMASGARD® 711x-Q  
LCD**



Plan coté  
[mm]

PREMASGARD® 711x

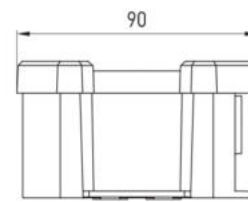
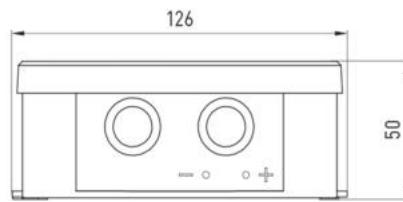

Boîtier avec connecteur M12

Boîtier avec presse-étoupe

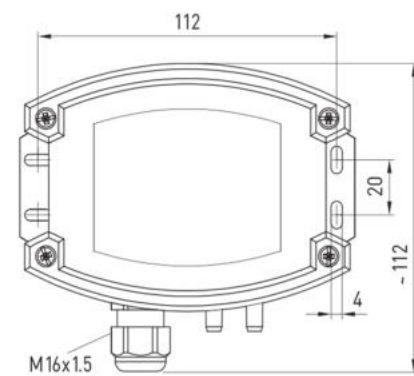
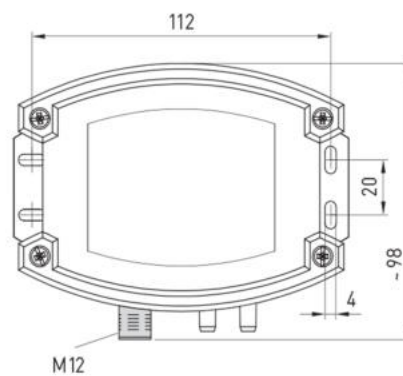

Raccord de pression pour tuyau de pression (en standard)

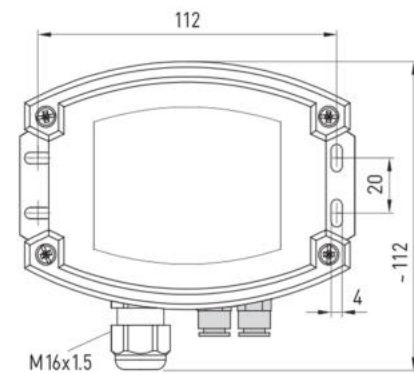
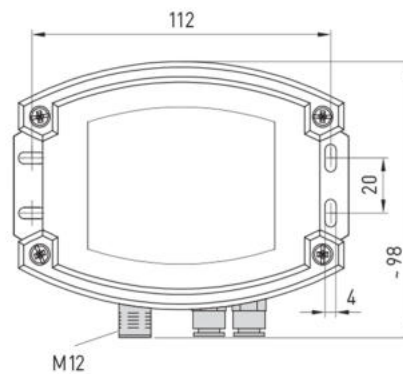

Raccord de pression pour tuyau de pression en tissu PVC (en option)



Les capteurs de pression étalonnables **PREMASGARD® 711x** (série) avec huit plages de mesure commutables (huit appareils en un), boîtier en plastique résistant aux chocs, au choix avec / sans écran, avec presse-étoupe ou connecteur M12 selon DIN EN 61076-2-101 et raccord de pression (raccord rapide en option) sont utilisés pour mesurer les surpressions, les dépressions ou les pressions différentielles de l'air. L'élément de mesure piézorésistif à compensation de température garantit une fiabilité et une précision élevées.

Les sondes de pression sont utilisées dans les équipements de salles blanches, de médecine et de filtration, dans les gaines de ventilation et de climatisation, dans les cabines de pistelage, dans les cuisines industrielles, pour le contrôle des filtres et la mesure du niveau de remplissage ou pour la commande des variateurs de fréquence. Le milieu à mesurer du convertisseur de pression est l'air propre (sans condensation), ou des milieux gazeux non agressifs et non inflammables.

La sonde de pression est dotée d'une touche pour le réglage manuel du point zéro (étalonnage automatique du point zéro en option/de série avec 25 Pa) ainsi que d'un potentiomètre offset pour la correction de la valeur finale. La sonde est étalonnée d'usine et peut être ajustée plus précisément à son environnement par un professionnel. Le kit de raccordement **ASD-06** (2 m tuyau flexible, deux embouts de raccordement, vis) est compris dans la livraison.

#### CARACTÉRISTIQUES TECHNIQUES

|                                   |   |
|-----------------------------------|---|
| Alimentation en tension :         | 24 V ca ( $\pm 10\%$ ) pour variante I et U à 3 fils,<br>15...36 V cc pour variante I à 2 fils,<br>dépend de la charge, ondulations résiduelles stabilisées $\pm 0,3V$  |
| Charge :                          | $R_a$ (Ohm) = 25...450 Ohm pour variante I à 3 fils,<br>$R_a$ (Ohm) = $(U_b - 14V) / 0,02A$ pour variante I à 2 fils,<br>voir diagramme de charge   |
| Résistance de charge :            | $R_L > 15 k\Omega$ pour variante U  |
| Puissance absorbée :              | $< 2W / 24V$ cc, $< 4,4VA / 24V$ ca   |
| Plages de mesure :                | <b>commutation multi-gamme<br/>avec 8 plages de mesure commutables</b> (voir tableau)   |
| Type de pression :                | pression différentielle   |
| Raccord de pression :             | en standard, avec <b>manchon</b> pour tuyau de refoulement $\varnothing 6$ mm,<br>en option avec <b>raccord rapide</b> en acier inoxydable<br>pour tuyau de refoulement en PVC $\varnothing 6$ mm (diamètre extérieur)                                    |
| Milieu :                          | air propre et gaz non agressifs, non inflammables   |
| Température du milieu :           | $-20...+50^\circ C$ (avec compensation de température $0...+50^\circ C$ )   |
| Précision :                       | <b>Type 7112</b> (25 Pa) : typique $\pm 1$ Pa<br><b>Type 7110</b> (100 Pa) : typique $\pm 3$ Pa<br><b>Type 7111</b> (1000 Pa) : typique $\pm 10$ Pa<br><b>Type 7115</b> (5000 Pa) : typique $\pm 35$ Pa<br>comparé à l'appareil de référence étalonné     |
| Somme de linéarité + hystérésis : | $< \pm 1\%$ Vf<br>$\pm 2\%$ Vf pour plages de pression $< \pm 250$ Pa   |
| Dérive de température :           | $\pm 0,1\%$ / $^\circ C$<br>$\pm 0,3\%$ / $^\circ C$ pour plages de pression $< 250$ Pa   |
| Offset du point zéro :            | $< \pm 0,7\%$ Vf<br>$\pm 1,4\%$ Vf pour plages de pression $< 250$ Pa   |
| Surpression / dépression :        | $\pm 50$ kPa  |
| Filtrage des signaux :            | <b>commutable 1 sec. / 10 sec.</b> (via interrupteur DIP)   |
| Sortie :                          | 0 -10 V ou 4...20 mA  |
| Type de raccordement :            | 2 ou 3 fils   |
| Raccordement électrique :         | 0,14 - 1,5 mm <sup>2</sup> , par bornes à vis pour raccordement à 2 fils,<br>0,2 - 1,5 mm <sup>2</sup> , par bornes push-in pour raccordement à 3 fils  |
| Raccordement de câble :           | <b>presse-étoupe en plastique</b><br>(M16 x 1,5 ; avec décharge de traction, remplaçable, diamètre intérieur max. 10,4 mm) ou<br><b>connecteur M12</b> (mâle, 5 pôles, codage A)<br>selon DIN EN 61076-2-101  |
| Boîtier :                         | plastique, résistant aux UV, matière polyamide, renforcé à 30% de billes de verre,<br>avec vis de fermeture rapide (association fente / fente en croix),<br>couleur blanc signalisation (similaire à RAL 9016). Le couvercle de l'écran est transparent ! |
| Dimensions :                      | 126 x 90 x 50 mm (Tyr 2)  |
| Humidité de l'air :               | $< 95\%$ h.r., air sans condensation  |
| Classe de protection :            | III (selon EN 60730)  |
| Type de protection :              | <b>IP 65</b> (selon EN 60529) à l'état monté  |
| Normes :                          | conformité CE selon la directive « CEM » 2014 / 30 / EU   |
| Équipement :                      | <b>écran avec rétro-éclairage</b> , à trois lignes, découpe env. 70 x 40 mm (l x h),<br>pour l'affichage de la pression effective<br>ainsi que l'étalonnage automatique du point zéro   |
| ACCESSOIRES                       | voir tableau  |

| PREMASGARD® 711x   |  | Convertisseur de pression et de pression différentielle, <i>Deluxe</i> |          |                |                    |
|--|--|--|----------|----------------|--------------------|
| Plage de pression (réglage)                                | Type / WG02  | raccordement<br>2 ou 3 fils  | sortie   | écran<br>● = Q | référence          |
| <b>max. - 1000...+ 1000 Pa</b>                             |  | <b>Type 7111</b>   |          |                |                    |
| 0... 100 Pa / - 100... + 100 Pa                            | PREMASGARD 7111-U  | 3  | 0-10V    |                | 1301-7111-0010-200 |
| 0... 300 Pa / - 300... + 300 Pa                            | PREMASGARD 7111-U LCD  | 3  | 0-10V    | ■              | 1301-7111-4010-200 |
| 0... 500 Pa / - 500... + 500 Pa                            | PREMASGARD 7111-I  | 2  | 4...20mA |                | 1301-7112-0010-100 |
| 0...1000 Pa / -1000... + 1000 Pa                           | PREMASGARD 7111-I LCD  | 2(3)   | 4...20mA | ■              | 1301-7112-4010-100 |
|  | PREMASGARD 7111-U Q  | 3  | 0-10V    | ●              | 2004-6131-1100-001 |
|  | PREMASGARD 7111-U Q LCD  | 3  | 0-10V    | ● ■            | 2004-6132-1100-001 |
|  | PREMASGARD 7111-I Q  | 2  | 4...20mA | ●              | 2004-6131-2100-001 |
|  | PREMASGARD 7111-I Q LCD  | 2(3)   | 4...20mA | ● ■            | 2004-6132-2100-001 |
| <b>max. - 5000...+ 5000 Pa</b>                             |  | <b>Type 7115</b>   |          |                |                    |
| 0...1000 Pa / - 1000 ... + 1000 Pa                         | PREMASGARD 7115-U  | 3  | 0-10V    |                | 1301-7111-0050-200 |
| 0...2000 Pa / -2000 ... +2000 Pa                           | PREMASGARD 7115-U LCD  | 3  | 0-10V    | ■              | 1301-7111-4050-200 |
| 0...3000 Pa / -3000 ... +3000 Pa                           | PREMASGARD 7115-I  | 2  | 4...20mA |                | 1301-7112-0050-100 |
| 0...5000 Pa / -5000 ... +5000 Pa                           | PREMASGARD 7115-I LCD  | 2(3)   | 4...20mA | ■              | 1301-7112-4050-100 |
|  | PREMASGARD 7115-U Q  | 3  | 0-10V    | ●              | 2004-6131-1100-011 |
|  | PREMASGARD 7115-U Q LCD  | 3  | 0-10V    | ● ■            | 2004-6132-1100-021 |
|  | PREMASGARD 7115-I Q  | 2  | 4...20mA | ●              | 2004-6131-2100-011 |
|  | PREMASGARD 7115-I Q LCD  | 2(3)   | 4...20mA | ● ■            | 2004-6132-2100-011 |
| <b>max. - 100...+ 100 Pa</b>                               |  | <b>Type 7110</b>   |          |                |                    |
| 0... +50 Pa / -50... +50 Pa                                | PREMASGARD 7110-U  | 3  | 0-10V    |                | 1301-7111-0110-200 |
| 0...+100 Pa / -100...+100 Pa                               | PREMASGARD 7110-U LCD  | 3  | 0-10V    | ■              | 1301-7111-4110-200 |
|  | PREMASGARD 7110-I  | 2  | 4...20mA |                | 1301-7112-0110-100 |
|  | PREMASGARD 7110-I LCD  | 2(3)   | 4...20mA | ■              | 1301-7112-4110-100 |
|  | PREMASGARD 7110-U Q  | 3  | 0-10V    | ●              | 2004-6131-1100-021 |
|  | PREMASGARD 7110-U Q LCD  | 3  | 0-10V    | ● ■            | 2004-6132-1100-031 |
|  | PREMASGARD 7110-I Q  | 2  | 4...20mA | ●              | 2004-6131-2100-021 |
|  | PREMASGARD 7110-I Q LCD  | 2(3)   | 4...20mA | ● ■            | 2004-6132-2100-021 |
| <b>max. - 25...+ 25 Pa</b>                                 |  | <b>Type 7112</b>   |          |                |                    |
| 0... +25 Pa / -25... +25 Pa                                | PREMASGARD 7112-U  | 3  | 0-10V    |                | 1301-7111-0370-200 |
| <i>avec automatique du point zéro en standard (3 fils)</i> | PREMASGARD 7112-U LCD  | 3  | 0-10V    | ■              | 1301-7111-4370-200 |
|  | PREMASGARD 7112-I  | 3  | 4...20mA |                | 1301-7112-0370-200 |
|  | PREMASGARD 7112-I LCD  | 3  | 4...20mA | ■              | 1301-7112-4370-200 |
|  | PREMASGARD 7112-U Q  | 3  | 0-10V    | ●              | 2004-6131-1100-031 |
|  | PREMASGARD 7112-U Q LCD  | 3  | 0-10V    | ● ■            | 2004-6132-1100-011 |
|  | PREMASGARD 7112-I Q  | 3  | 4...20mA | ●              | 2004-6131-3100-001 |
|  | PREMASGARD 7112-I Q LCD  | 3  | 4...20mA | ● ■            | 2004-6132-3100-011 |
| <b>Raccordement à 2 fils :</b>                             | Rétroéclairage LCD inactif (activation via PIN 3)  |  |          |                |                    |
| <b>Variante de boîtier "Q" :</b>                           | Raccordement de câble avec <b>connecteur M12</b> (mâle, 5 pôles, codage A)   |  |          |                |                    |
| <b>Commutation multi-gamme :</b>                           | Les <b>plages de pression</b> dépendent du type d'appareil et sont réglables via Interrupteur DIP.   |  |          |                |                    |
| <b>Supplément :</b>  | autres plages de mesure spéciales jusqu'à 5000 Pa<br>avec un <b>étalonnage automatique du point zéro en option</b> (pour les variantes 3 fils)<br><b>en option avec raccord rapide</b> pour tuyau de refoulement en PVC Ø 6 mm |  |          |                |                    |

#### ACCESSOIRES

|               |  |                    |
|---------------|--|--------------------|
| <b>ASD-06</b> | <b>Kit de raccordement (compris dans la livraison)</b> composé de :<br>2 embouts de raccordement (embouts droit) en matière plastique ABS,<br>Tuyau souple de 2m en PVC (mou, résistant aux UV) et 4 vis | 7100-0060-3000-000 |
| <b>ASD-07</b> | <b>2 embouts de raccordement</b> (à angle droit) en matière plastique ABS  | 7100-0060-7000-000 |
| <b>DAL-01</b> | <b>sortie pression</b> pour montage sur plafond ou mural<br>(par exemple dans les salles blanches)   | 7300-0060-3000-001 |
| <b>WS-03</b>  | <b>protection contre les intempéries et le soleil</b> , 200x180x150mm,<br>en acier inox <b>V2A</b> (1.4301)  | 7100-0040-6000-000 |

## Schéma de montage

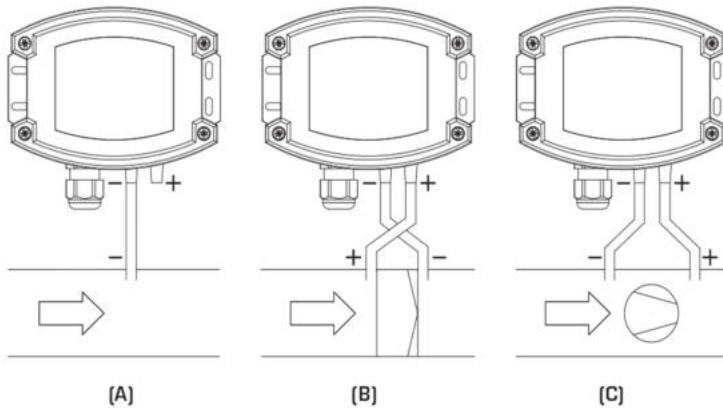

## MODES DE SURVEILLANCE

**(A) dépression :**

P1 (+) n'est pas raccordé,  
ouvert côté air à l'atmosphère  
P2 (-) raccord à la conduite

**(B) filtre :**

P1 (+) raccord en amont du filtre  
P2 (-) raccord en aval du filtre

**(C) ventilateur :**

P1 (+) raccord en aval du ventilateur  
P2 (-) raccord en amont du ventilateur

Les prises de pression sur  
le pressostat sont désignées par  
P1 (+) pression plus élevée et par  
P2 (-) pression plus basse.

**Raccordement PREMASGARD® 711x-I à 2 fils**

(sans étalonnage  
auto. du point zéro)

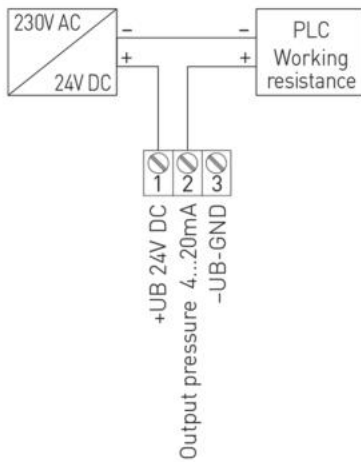
**Raccordement PREMASGARD® 711x-I à 3 fils**

(avec étalonnage  
auto. du point zéro)

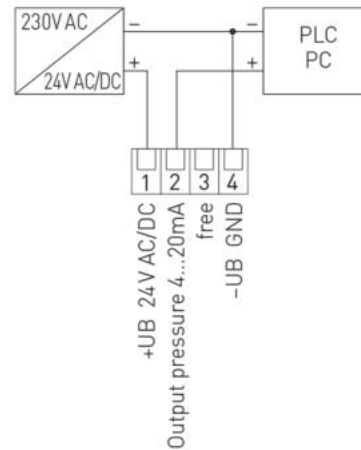
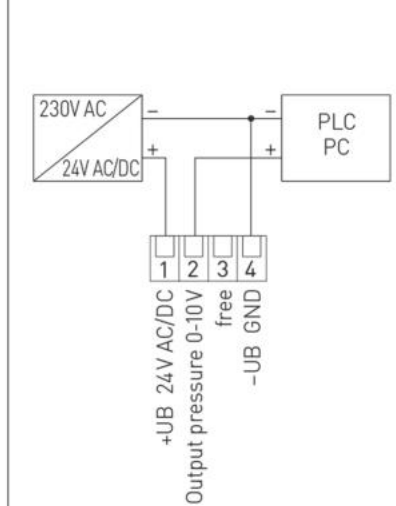
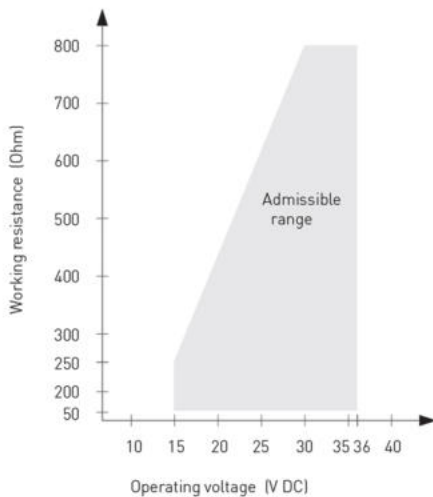
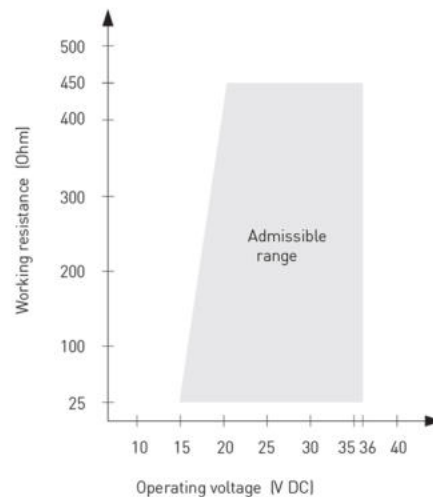
**Raccordement PREMASGARD® 711x-U à 3 fils**

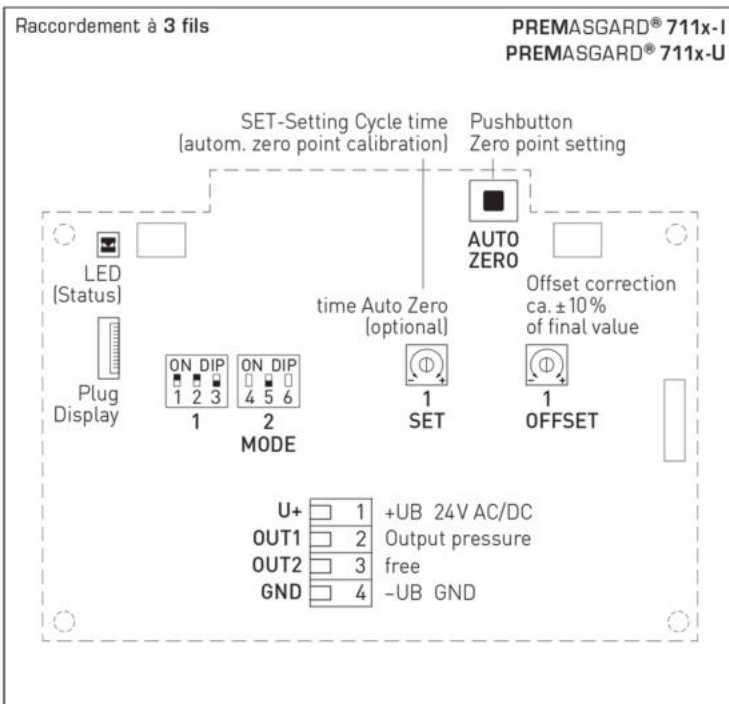
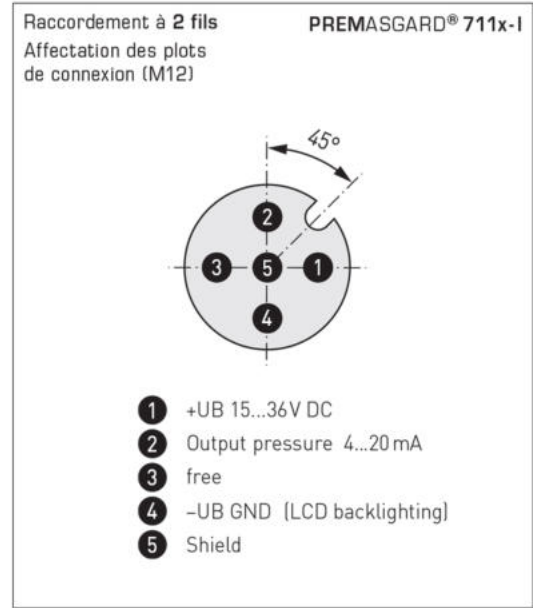
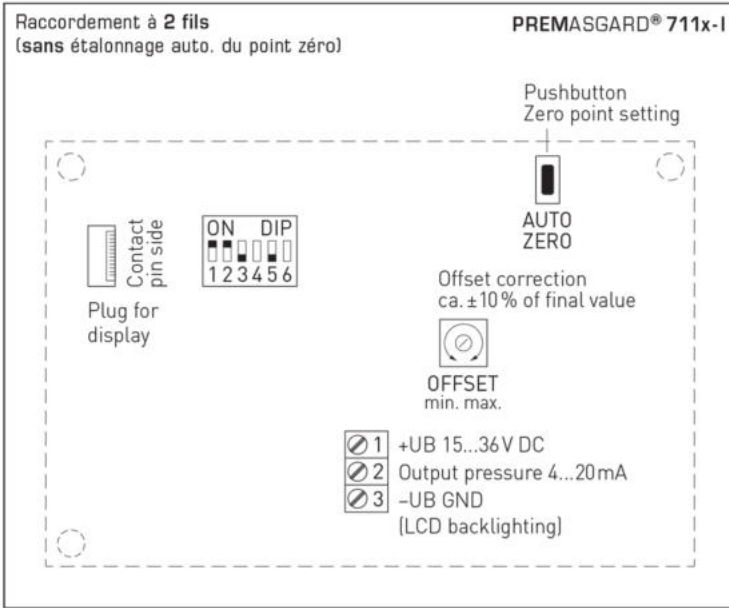
**Diagramme de charge PREMASGARD® 711x-I 2 fils raccordement**

**Diagramme de charge PREMASGARD® 711x-I 3 fils raccordement**



Interrupteur DIP servant à régler la plage de pression, l'amortissement du signal de sortie et le zéro:

| Plage de pression (réglable) – plage de mesure max. (default) dépend du type d'appareil |            |             |             |              |                |                  | DIP 1            | DIP 2 |     |
|---|------------|-------------|-------------|--------------|----------------|------------------|------------------|-------|-----|
| 0...25 Pa   | 0...50 Pa  | 0...100 Pa  | 0...1000 Pa | -25...+25 Pa | -50...+50 Pa   | -100...+100 Pa   | -1000...+1000 Pa | OFF   | OFF |
| -   | -          | 0...300 Pa  | 0...2000 Pa | -            | -              | -300...+300 Pa   | -2000...+2000 Pa | ON    | OFF |
| -   | -          | 0...500 Pa  | 0...3000 Pa | -            | -              | -500...+500 Pa   | -3000...+3000 Pa | OFF   | ON  |
| 0...25 Pa   | 0...100 Pa | 0...1000 Pa | 0...5000 Pa | -25...+25 Pa | -100...+100 Pa | -1000...+1000 Pa | -5000...+5000 Pa | ON    | ON  |

| Mode Plage de mesure (mode réglable) | DIP 3 |
|--------------------------------------|-------|
| bidirectionnel (-MR...+MR)           | ON    |
| unidirectionnel (0...+MR) (default)  | OFF   |

| Filtrage des signaux de mesure (intervalle réglable) | DIP 5 |
|--|-------|
| 1 s  | ON    |
| 10 s (default)                                       | OFF   |

Interrupteurs DIP 4 et 6 non affectés!

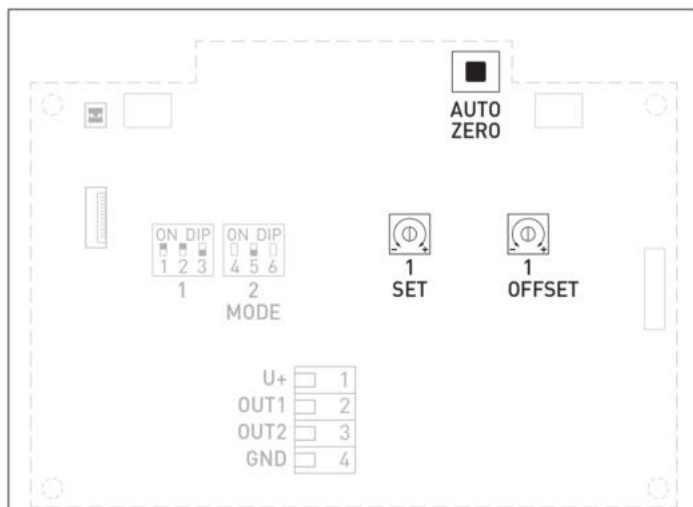
**Réglage automatique du point zéro:**

1. Afin de pouvoir effectuer le réglage du point zéro, l'appareil doit fonctionner depuis au moins 60 minutes.
2. Relier les prises de pression P+ et P- par l'intermédiaire d'un tuyau souple (différence de pression entre les prises = 0 Pa).
3. Pour le réglage du point zéro, le bouton - poussoir doit être maintenu enfoncé pendant 10 secondes.

Au moment où le bouton-poussoir est actionné, un compte à rebours d'environ 10 secondes sera lancé. La DEL jaune clignote et le compteur à rebours est affiché à l'écran (optionnel).

Une fois le compte à rebours terminé, l'appareil effectuera le calibrage du point zéro. Ceci est indiqué par la DEL allumée en continu ainsi que par l'écran (optionnel) qui passera du mode « AUTO 0 » en mode « PROG 0 ».

Note : Lorsqu'on relâche la touche pendant le compte à rebours (compteur > 0), le réglage du point zéro est immédiatement interrompu !

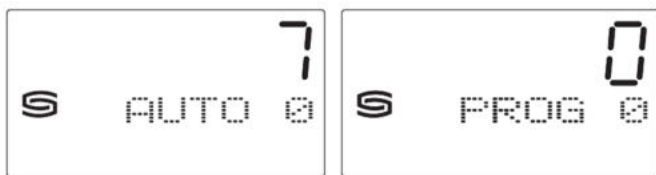
**Réglage manuel du point zéro:**

Le potentiomètre Offset a un effet supplémentaire et indépendant lors du réglage automatique du point zéro.

Le potentiomètre OFFSET permet d'ajuster tout écart en dehors du point zéro.

La plage de réglage est d'environ  $\pm 10\%$  de la plage de pression.

**Calibrage automatique du point zéro (en option) :**

Une soupape interne permet d'effectuer cycliquement un étalonnage du point zéro.

La durée du cycle peut être réglée entre 15 minutes et 24 heures au moyen du potentiomètre « SET ».

Durant l'étalonnage automatique, la valeur de départ reste sur sa dernière valeur de pression.



**Standard**  
Pression effective (en Pa)  
Ajustage des intervalles (flèches)



**Calibrage du point zéro actif**  
durée de calibrage restante (en secondes)



**Réglage du calibrage du point zéro**  
Durée de cycle (de 15 mn à 24 h) réglable par potentiomètre

**Affichage à l'écran:**

La 1<sup>re</sup> ligne de l'écran affiche la pression effective.

La 2<sup>e</sup> ligne représente l'unité Pascal (Pa).

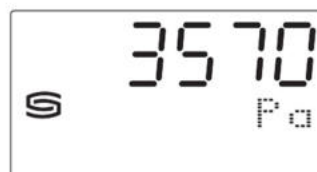

**Tableau de conversion pour valeurs de pression :**

| Unité = | bar           | mbar         | Pa         | kPa         | mWs             |
|---------|---------------|--------------|------------|-------------|-----------------|
| 1 Pa    | 0,00001 bar   | 0,01 mbar    | 1 Pa       | 0,001 kPa   | 0,000101971 mWs |
| 1 kPa   | 0,01 bar      | 10 mbar      | 1000 Pa    | 1 kPa       | 0,101971 mWs    |
| 1 bar   | 1 bar         | 1000 mbar    | 100000 Pa  | 100 kPa     | 10,1971 mWs     |
| 1 mbar  | 0,001 bar     | 1 mbar       | 100 Pa     | 0,1 kPa     | 0,0101971 mWs   |
| 1 mWs   | 0,0980665 bar | 98,0665 mbar | 9806,65 Pa | 9,80665 kPa | 1 mWs           |

**PREMASGARD® 711x**

(plage de mesure: 0...+xx Pa)

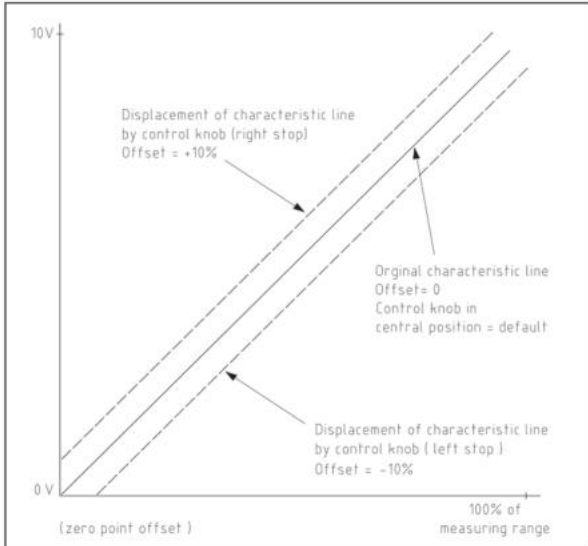
Une fois le calibrage du point zéro effectué, la tension de sortie (si le bouton offset est en position médiane) est de 0V pour une différence de pression de 0 Pa!

**Tension de sortie 0...10V pour différence de pression allant de 0 Pa jusqu'à la fin d'échelle**

**PREMASGARD® 711x**

(plage de mesure: 0...+xx Pa)

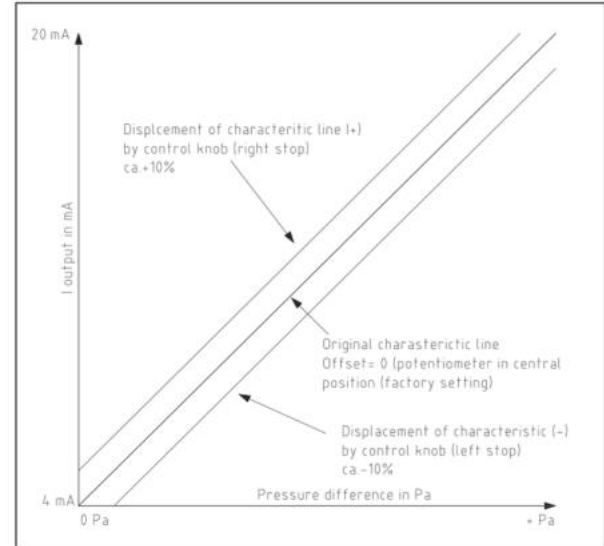
Une fois le calibrage du point zéro effectué, le courant de sortie (si le bouton offset est en position médiane) est de 4 mA pour une différence de pression de 0 Pa!

**Courant de sortie 4...20 mA pour différence de pression allant de 0 Pa jusqu'à la fin d'échelle**

**PREMASGARD® 711x**

(plage de mesure: -xx ...+xx Pa)

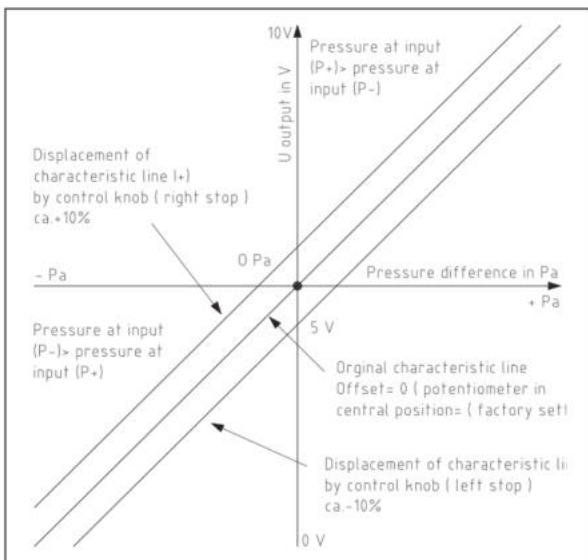
Une fois le calibrage du point zéro effectué, le courant de sortie (si le bouton offset est en position médiane) est de 5 V pour une différence de pression de 0 Pa!

**Tension de sortie 0...10V pour différence de pression -ΔP...+ΔP**

**PREMASGARD® 711x**

(plage de mesure: -xx ...+xx Pa)

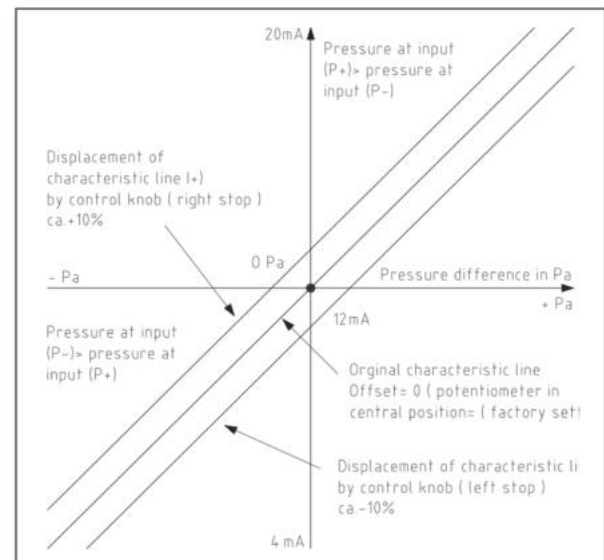
Une fois le calibrage du point zéro effectué, le courant de sortie (si le bouton offset est en position médiane) est de 12 mA pour une différence de pression de 0 Pa!

**Courant de sortie 4...20 mA pour différence de pression -ΔP...+ΔP**

La position de montage peut être choisie librement. La sortie en tension est isolée de la masse, l'application d'une surtension à la sortie en tension causerait la destruction de l'appareil. Les plages de pression (plages de mesure) sont indiquées sur l'étiquette signalétique de l'appareil. Le non-respect des dites plages de mesure entraînera des mesures erronées, des incertitudes de mesure plus élevées ou peut causer la destruction du convertisseur de pression.

- Attention! Lors de l'introduction du câble, veillez à ce que celui-ci ne passe pas en dessous de la carte à circuit imprimé. Sinon les tuyaux flexibles peuvent être déformés ou endommagés.
- Les entrées à l'atmosphère sont « polarisées », c.-à-d. que la conduite en surpression doit être raccordée à l'entrée P+ et la conduite en dépression à l'entrée P-.
- Le potentiomètre permet de varier le signal de sortie de  $\pm 10\%$  de la valeur de fin d'échelle. Ainsi il est possible de compenser d'éventuels phénomènes de vieillissement et de dérive.
- Nous déclinons toute garantie au cas où l'appareil serait utilisé en dehors de la plage des spécifications.

Seules les CGV de la société S+S, les « Conditions générales de livraison du ZVEI pour produits et prestations de l'industrie électronique » ainsi que la clause complémentaire « Réserve de propriété étendue » s'appliquent à toutes les relations commerciales entre la société S+S et ses clients.

Il convient en outre de respecter les points suivants :

- Avant de procéder à toute installation et à la mise en service, veuillez lire attentivement la présente notice et toutes les consignes qui y sont précisées !
- En cas d'installation à l'extérieur, utiliser une protection adéquate contre les intempéries et le soleil.
- Les raccordements électriques doivent être exécutés HORS TENSION. Ne branchez l'appareil que sur un réseau de très basse tension de sécurité. Pour éviter des endommagements / erreurs sur l'appareil (par ex. dus à une induction de tension parasite), il est conseillé d'utiliser des câbles blindés, ne pas poser les câbles de sondes en parallèle avec des câbles de puissance, les directives CEM sont à respecter.
- Cet appareil ne doit être utilisé que pour l'usage qui est indiqué en respectant les règles de sécurité correspondantes de la VDE, des Länders, de leurs organes de surveillance, du TÜV et des entreprises d'approvisionnement en énergie locales. L'acheteur doit respecter les dispositions relatives à la construction et à la sécurité et doit éviter toutes sortes de risques.
- Nous déclinons toute responsabilité ou garantie pour les défauts et dommages résultant d'une utilisation inappropriée de cet appareil.
- Nous déclinons toute responsabilité ou garantie au titre de tout dommage consécutif provoqué par des erreurs commises sur cet appareil.
- L'installation et la mise en service des appareils doit être effectuée uniquement par du personnel qualifié.
- Seules les données techniques et les conditions de raccordement indiquées sur la notice d'instruction accompagnant l'appareil sont applicables, des différences par rapport à la présentation dans le catalogue ne sont pas mentionnées explicitement et sont possibles suite au progrès technique et à l'amélioration continue de nos produits.
- En cas de modifications des appareils par l'utilisateur, tous droits de garantie ne seront pas reconnus.
- Cet appareil ne doit pas être utilisé à proximité des sources de chaleur (par ex. radiateurs) ou de leurs flux de chaleur, il faut impérativement éviter un ensoleillement direct ou un rayonnement thermique provenant de sources similaires (lampes très puissantes, projecteurs à halogène).
- L'utilisation de l'appareil à proximité d'appareils qui ne sont pas conformes aux directives « CEM » pourra nuire à son mode de fonctionnement.
- Cet appareil ne devra pas être utilisé à des fins de surveillance qui visent à la protection des personnes contre les dangers ou les blessures ni comme interrupteur d'arrêt d'urgence sur des installations ou des machines ni pour des fonctions relatives à la sécurité comparables.
- Il est possible que les dimensions du boîtier et des accessoires du boîtier divergent légèrement des indications données dans cette notice.
- Il est interdit de modifier la présente documentation.
- En cas de réclamation, les appareils ne sont repris que dans leur emballage d'origine et si tous les éléments de l'appareil sont complets.

#### Consignes de mise en service :

Cet appareil a été étalonné, ajusté et testé dans des conditions normalisées. En cas de fonctionnement dans des conditions différentes, nous recommandons un premier réglage manuel sur site lors de la mise en service et à intervalles réguliers par la suite.

La mise en service ne doit être effectuée que par du personnel qualifié !

Avant de procéder à l'installation et à la mise en service, veuillez lire attentivement la présente notice et toutes les consignes qui y sont précisées !

#### TENSION D'ALIMENTATION

Cette variante d'appareil est dotée d'une protection contre l'inversion de polarité, c.-à-d. elle comprend un redressement demi-onde (diode de redressement). Grâce à cette diode de redressement intégrée, les appareils avec raccordement à 3 fils peuvent également être alimentés en courant alternatif.

Le signal de sortie doit être prélevé avec un appareil de mesure. Ce faisant, la tension de sortie est mesurée par rapport au potentiel zéro (0V) de la tension d'entrée !

Si cet appareil est alimenté en courant continu, il faut utiliser l'entrée de tension de service UB+ pour l'alimentation en 15...36V cc et UB- ou GND comme câble de masse!

Si plusieurs appareils sont alimentés en 24V ca, il faut veiller à ce que toutes les entrées de tension « positives » (+) des appareils de terrain soient reliées entre elles de même que toutes les entrées de tension « négatives » (-) = potentiel de référence soient reliées entre elles (les appareils de terrain doivent être branchés en phase). Toutes les sorties d'appareil de terrain doivent se référer au même potentiel!

Une inversion de la polarisation de la tension d'alimentation sur un des appareils de terrain provoquerait un court-circuit. Le courant de court-circuit passant par cet appareil de terrain peut endommager cet appareil.

**Veillez donc au raccordement correct des fils!**

Schéma de raccordement individuel



Schéma de raccordement en parallèle



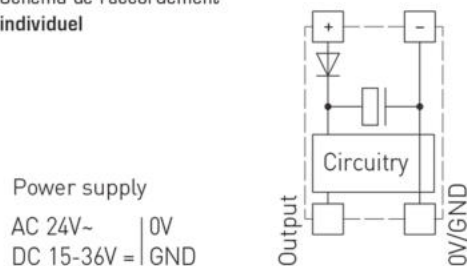
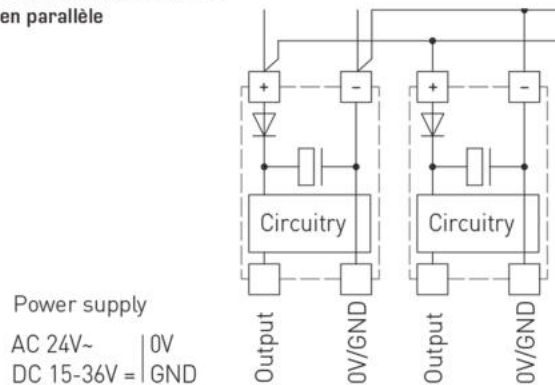
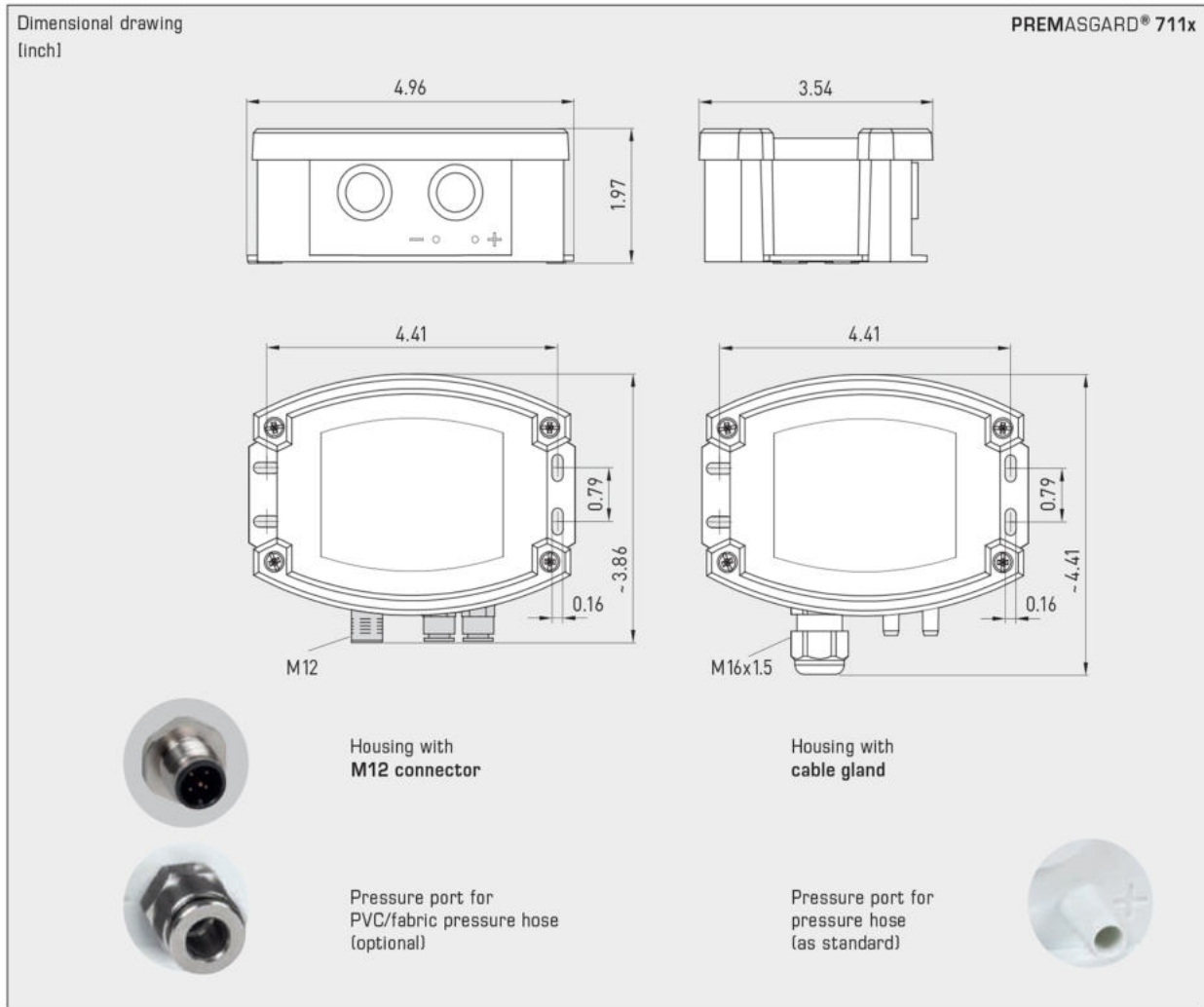

© Copyright by S+S Regeltechnik GmbH

La reproduction des textes même partielle est uniquement autorisée après accord de la société S+S Regeltechnik GmbH.

Sous réserve d'erreurs et de modifications techniques. Toutes les informations correspondent à l'état de nos connaissances au moment de la publication. Elles servent uniquement à informer sur nos produits et leurs possibilités d'application, mais n'offrent aucune garantie pour certaines caractéristiques du produit. Etant donné que les appareils sont soumis à des conditions et des sollicitations diverses qui sont hors de notre contrôle, leur adéquation spécifique doit être vérifiée par l'acheteur ou l'utilisateur respectif. Tenir compte des droits de propriété existants. Nous garantissons une qualité parfaite dans le cadre de nos conditions générales de livraison.

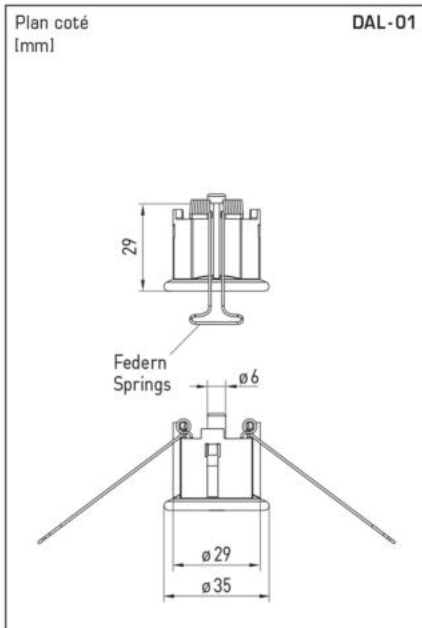

**DAL-01**  
Sortie pression

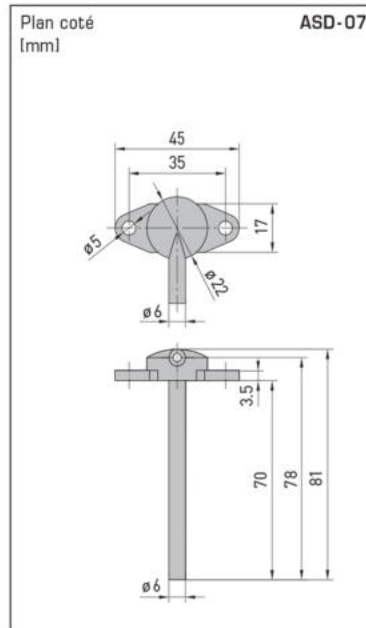

**ASD-07**  
Embout de raccordement

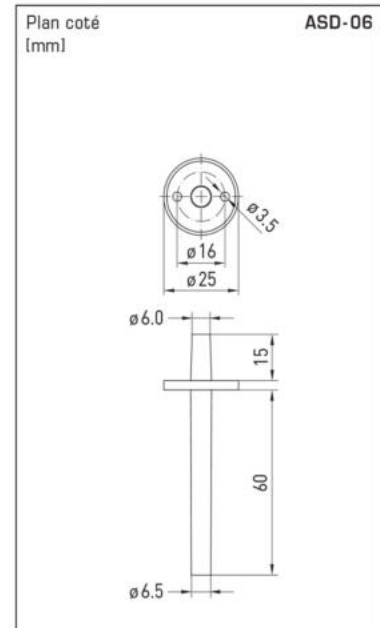

**ASD-06**  
Kit de raccordement



**WS-03**  
Protection contre  
les intempéries et le soleil  
(en option)